

**LAGEPLAN - OBJEKT WA 8a M. 1:100**

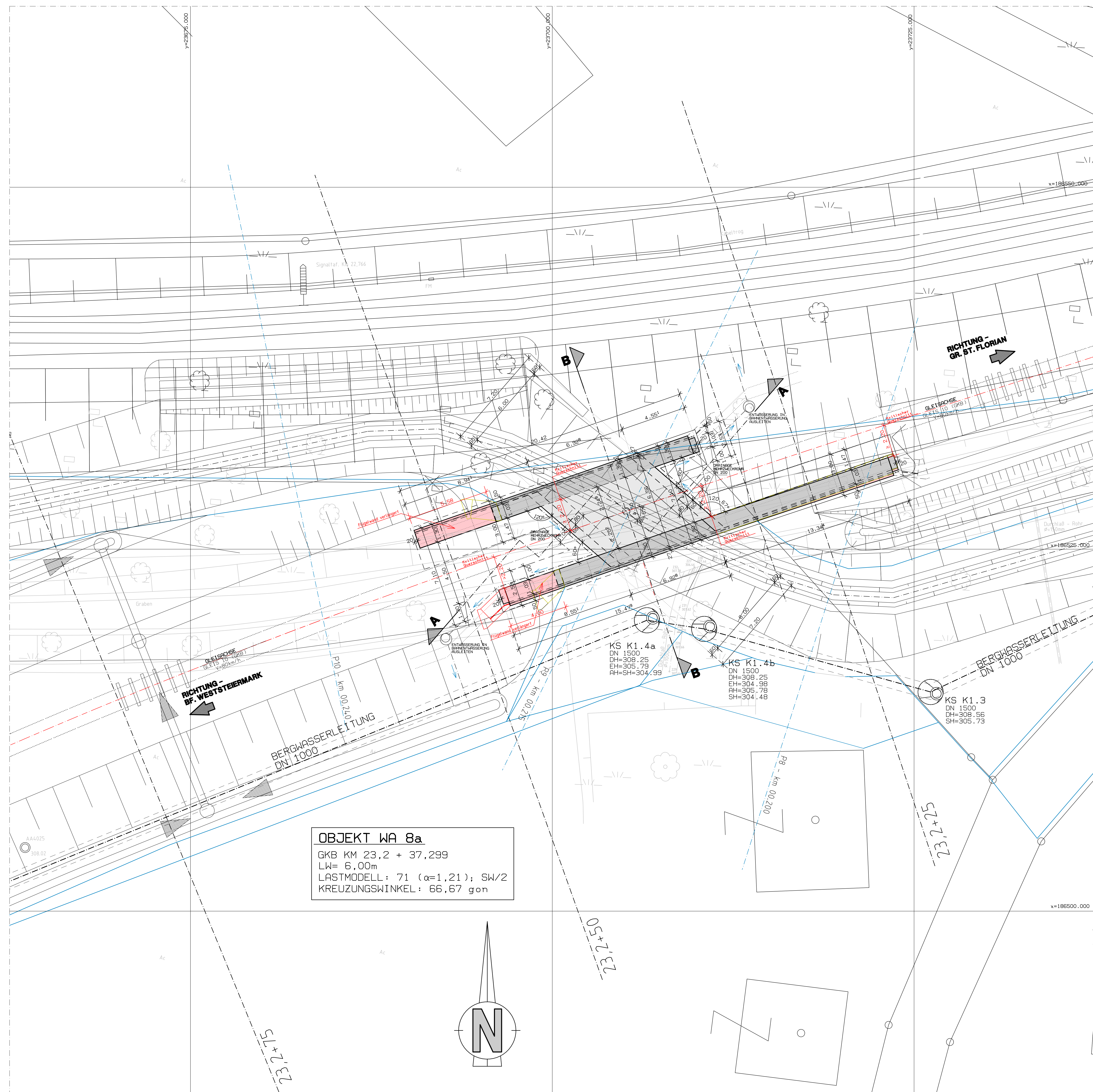

**SNITT B - B M. 1:50**

BRÜCKEN-QUERSCHNITT, OBJEKT 8a

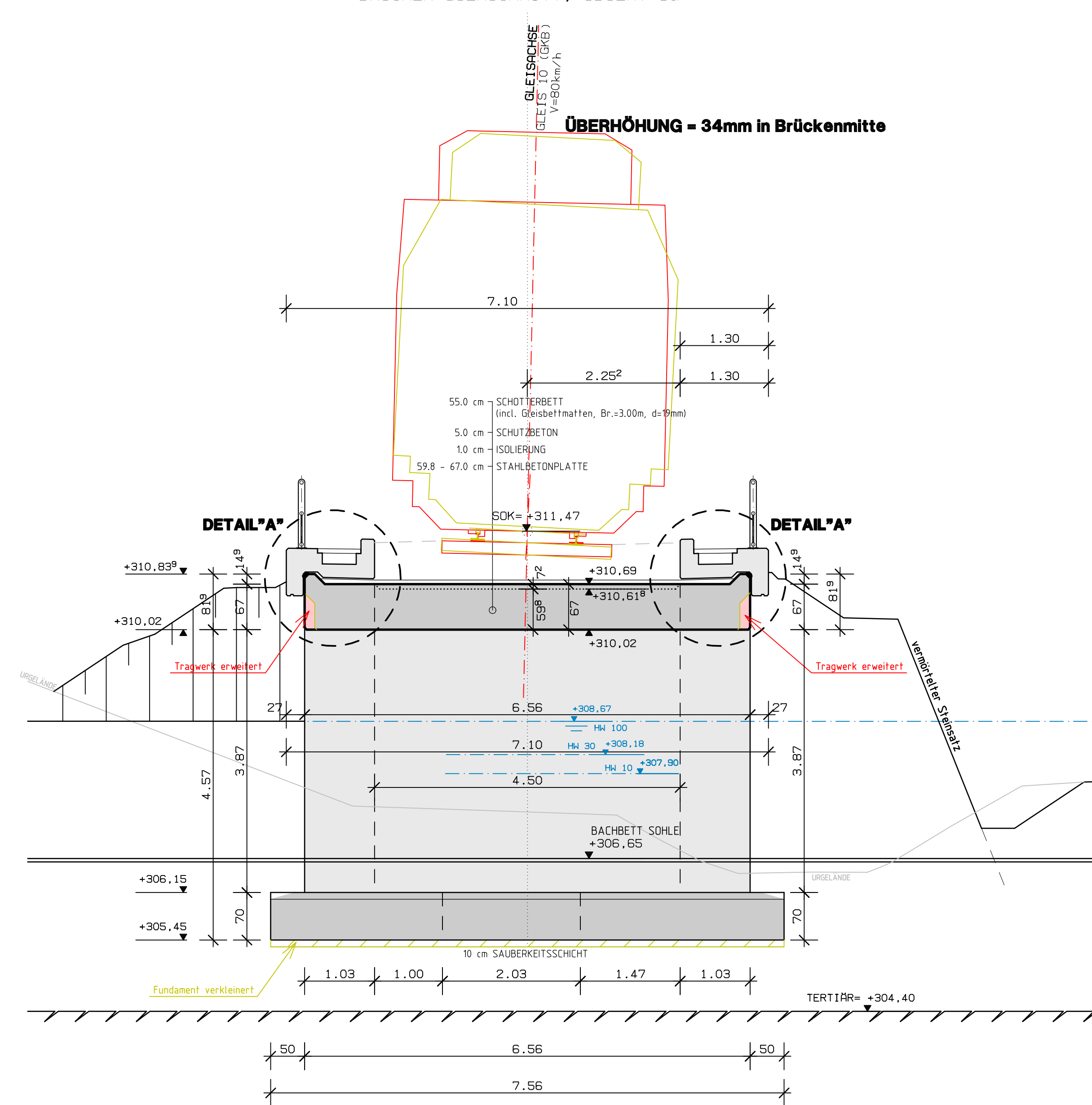

- EB - Projekt 2005 Koralmbahn mit GKB-Bescheid
- Juristischer Abtrag zum GKB-Bescheid
- Änderungen und Differenzen zum GKB-Bescheid

BETONGÜTEN:	ÖNORM B 4710 - 1
Füllbeton	C0/X0 (A) / GK32/ F38
Sauberkeitsschicht	C0/X0 (A) / GK32/ F38
Fundament	C 25 / 30 / B3
Aufg.-Stahlbeton (Widerlager und Flügel)	C 25 / 30 / B3
Tragwerk Bahn	C 30 / 37 / B3
Fertigteiltrandbalken	lt. Regelplan

**SNITT A - A M. 1:50**

BRÜCKEN-LÄNGSSCHNITT, OBJEKT 8a

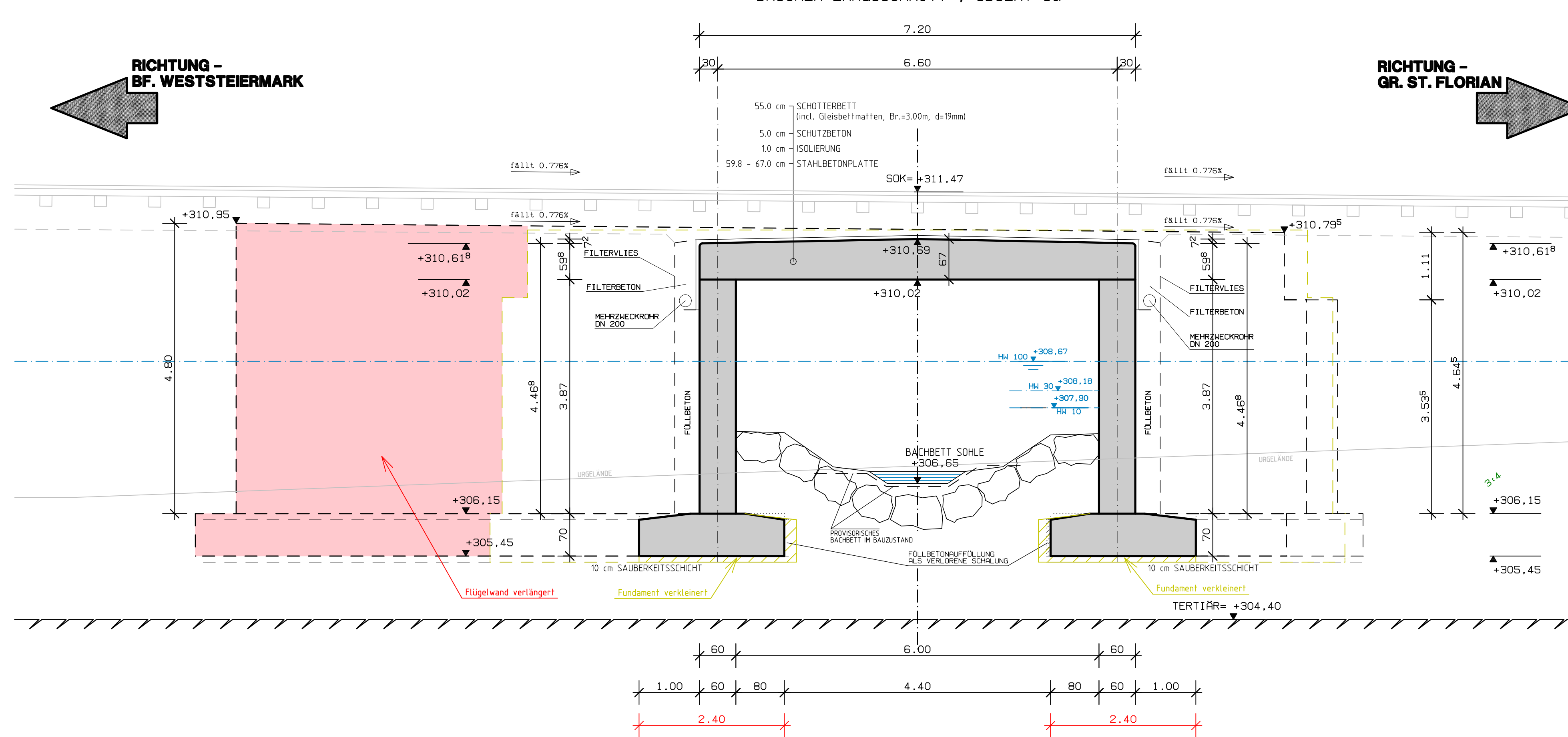

BETONGÜTEN:	ÖNORM B 4710 - 1
Füllbeton	X0 (A) / F38
Sauberkeitsschicht	X0 (A) / F38
Fundament	C 25 / 30 / XC3 / XA2L / W55
Aufg.-Stahlbeton Bahn (Widerlager und Flügel)	C 25/30/SB/XC3/XP2/XA2L/W55
Tragwerk Bahn	C 30/37/SB/XC3/XP2/W55
Schutzbeton Tragwerk	B3/GK8
Fertigteiltrandbalken	lt. Regelplan

**DETAIL "A" M. 1:25**

KABELTRÖG - TRAGWERK OBJEKT 8a

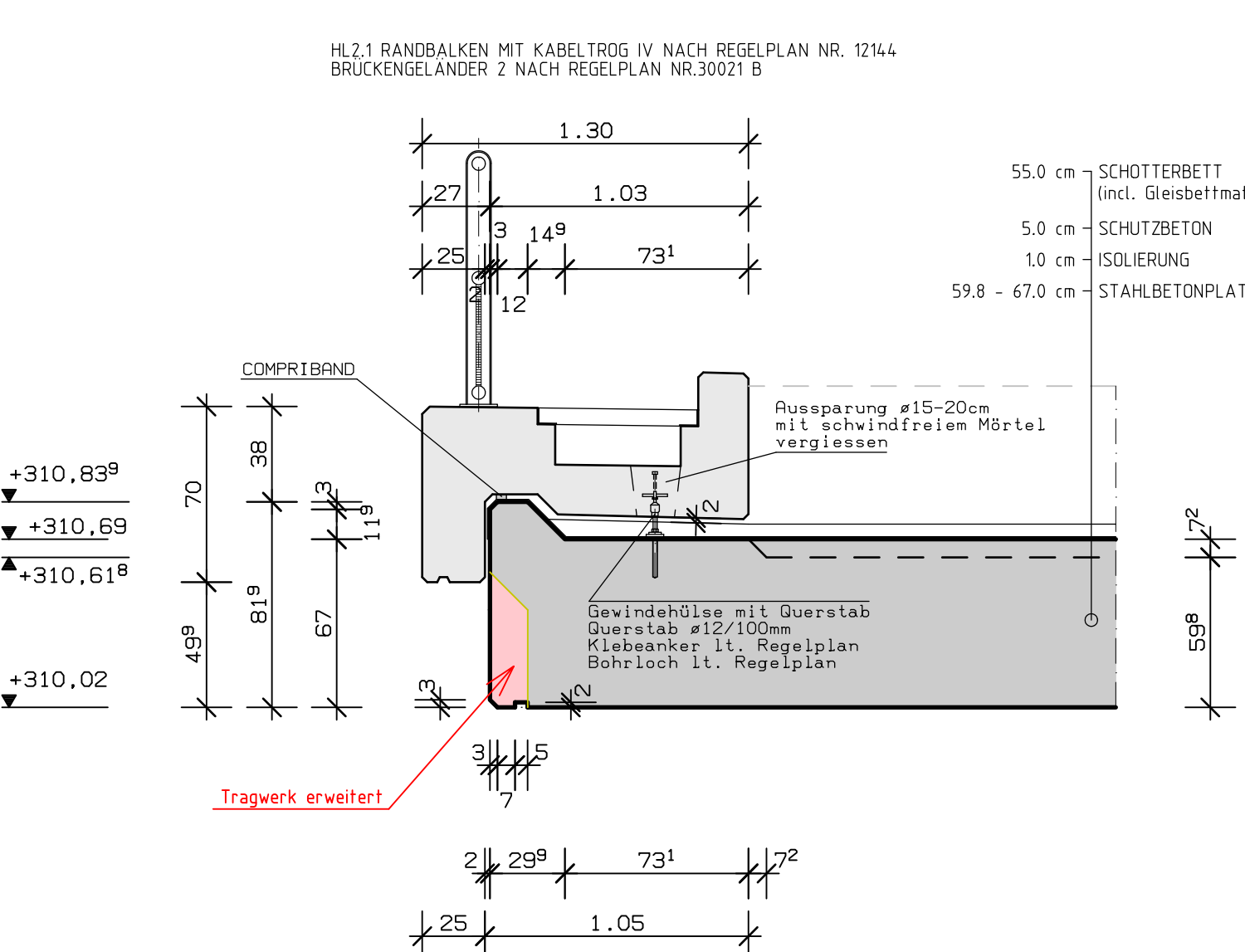

K\_WD\_EB01\_212K1\_02\_2082\_F00

**ÖBB** ÖBB-Infrastruktur AG  
Geschäftsbereich Neu- und Ausbau

**KORALMBAHN**  
GRAZ - KLAGENFURT

EINREICHPROJEKT 2011

UVP-Abschnitt Wetmannstätten - St. Andrä  
Einreichabschnitt Wetmannstätten - Deutschlandsberg  
Koralmbahn km 32,350 - km 40,834  
GKB km 23,020 - km 26,329

Kunstbauten  
WA 8a  
Bahn km 23,2+37,299

PLANSTADT	PLANNUMMER	ENLAGE
1:100/50	K_WD_EB01_212K1_02_2082_F00	2082